

Codice Batteria

NO-50L1B

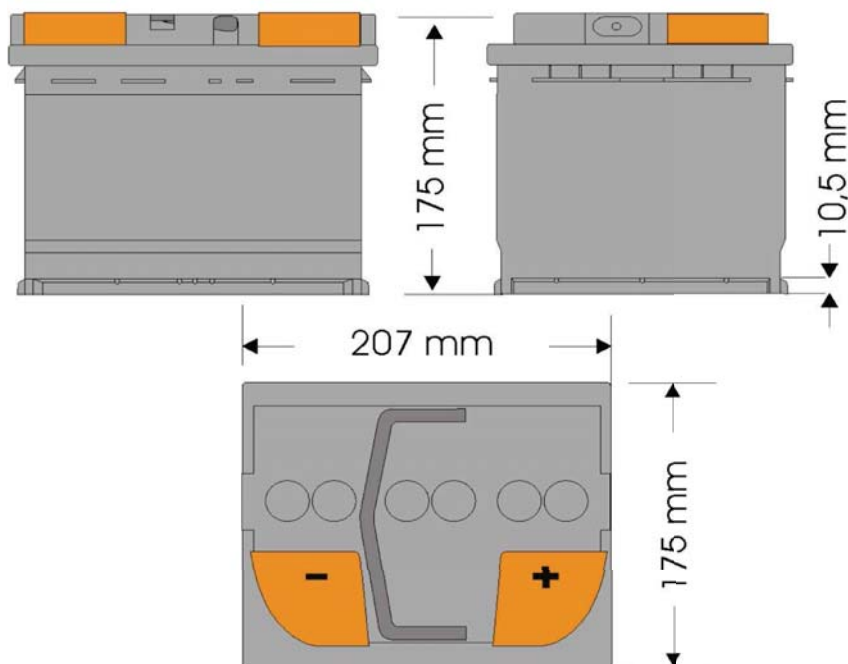
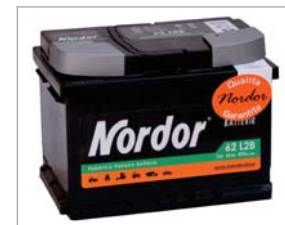

BATTERIA senza manutenzione, costruita con lega Pb/Ca con griglia espansa

MATERIALE box e coperchio : copolimero di polipropilene

COLORE box : Nero / coperchio : Nero

PIASTRE Imbustate, con materiale polietilenico

ACIDO SOLFORICO di peso specifico 1,28 +/- 0,01

TEMPERATURA di riferimento per la densità e per le caratteristiche elettriche 25°

Versione carica Pb/Ca	MODELLO	TENSIONE	CAPACITÀ	CORRENTE DI SPUNTO	DIMENSIONI	POLI	PESO	PZ PER BANCALI	COPERCHIO x Box L1	BARCODE
	NO 50L1B	12 V	50 Ah 20h	340 EN	207x175x175	DX	10,5 kg	20x4=80	Kamina con maniglia	